

**คุณสมบัติพิเศษ**

- \* ใบพัดน้ำและเสื้อปั๊มทำจากสแตนเลส ป้องกันการกัดกร่อน ซึ่งใบพัดน้ำจะไม่มีการติดขัด แม้อุปกรณ์จะอยู่ใต้น้ำเป็นเวลานานก็ตาม
- \* ด้วยทุกชิ้นส่วนอะไหล่ที่สัมผัสกับน้ำทำจากวัสดุไม่เป็นสนิมและปราศจากสารพิษ ให้ความปลอดภัยสูงสุด
- \* ความร้อนของน้ำที่ดูด ระหว่าง +5 ถึง 60 °C
- \* Protection IP 55 \* Insulation F class



LSJ-051



LSJ-101(T)

**Performance Curve**

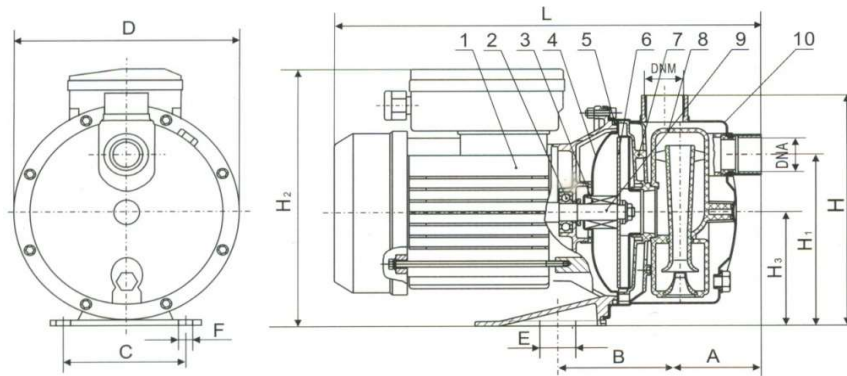

**Material Specification**

1	Motor (Aluminum Case)
2	Bearing (Continuous Duty)
3	O-ring (NBR)
4	Plug (SUS # 304L)
5	Mechanical Seal (NBR, Carbon/Ceramic)
6	Pump Shaft(SUS # 410)
7	Pump Shell (SUS # 304L)
8	Impeller (SUS # 304L)
9	Pump Back Case(SUS # 304L)
10	Diffusor(PPO/GE, U.S.A.)

**Installation Structure**

(mm)	LSJ-051	LSJ-101
A	88	80
B	109	80
C	100	98
D	170	184
E	7	20
F	7	10
H	178	203
H1	128	158
H2	195	202
H3	88	98
L	365	354

Head(M)



**ประโยชน์การใช้งาน**

สำหรับสูบน้ำเพื่อการอุปโภค และบริโภคในครัวเรือน หรือในอุตสาหกรรม-อาหาร ระบบของโรงงานผลิตน้ำตาล ฯลฯ

Model รุ่น	Connection ขนาดท่อ (Inch)	Output กำลัง		Voltage ไฟ (Volt)	Revolution ความเร็วรอบ (RPM)	Suction แรงดูด (M)	Max. Head ส่งสูงสุด (M)	Max. Capacity ปริมาณน้ำสูงสุด (L/Min.)	Rated		Weight น้ำหนัก (kg)
		(HP)	(W)						ส่งสูง (M)	ปริมาณน้ำ (L/Min.)	
LSJ-051	1"x1"	1/2	375	200-240V	2850	9	37	55	20	30	8
LSJ-101		1	750				45	75	29	40	9.5
LSJ-101T		1	750	380V			45	75	29	40	9.5