



คุณภาพระดับมืออาชีพ

PROFESSIONAL QUALITY

ปั๊มจุ่มดูดคราบฟิวน้ำ

Floating Skimmer Pump

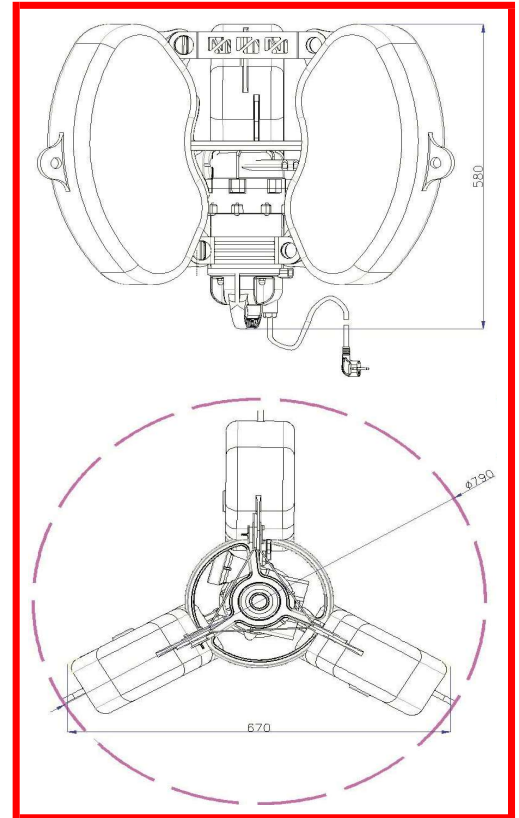

คุณสมบัติพิเศษ

- สามารถดูดผ่านเศษชิ้นส่วนขนาด Φ 24 มม.(Solid pass Φ 24 mm)
- อุณหภูมิน้ำ 0 - 40 °C
- มีโอเวอร์โหลดในตัว * Protection IP 68 Insulation F class
- ระบบซีลฟลิท + แมคคานิคัลซีล 2 ชั้น (Lip seal + Double Mechanical Seal)

ขนาด (Dimension)

ประโยชน์การใช้งาน



ใช้ดูดสิ่งเจือปนที่ลอยบนผิวน้ำ



ใช้ดูดคราบน้ำมันเพื่อผ่านระบบบำบัดให้น้ำกลับมาใช้ใหม่

Model รุ่น	Discharge ท่อส่ง (Inch)	Output กำลัง		Voltage ไฟ (Volt)	Revolution ความเร็วรอบ (RPM)	Max. Head ส่งสูงสุด (เมตร)	Max. Capacity ปริมาณน้ำสูงสุด (ลิตร/นาที)	Rated		Cable สายไฟ (เมตร)	Weight น้ำหนัก (ก.ก.)
		(HP)	(W)					ส่งสูง (เมตร)	ปริมาณน้ำ (ลิตร/นาที)		
MH-400-FR	2"	1/2	400	200-240V	2850	8.5	320	6	130	10	15
MH-750-FR		1	750			10.5	400	6	220	10	18